



**COLUMPIO MIXTO ECO**  
**Mixed Swing Eco**  
**Balançoire Mixte Eco**

Ref. Certificado  
 Certificate Ref.  
 Ref. Certificat

1 / 4

L29M

00037910-1.01

Fabricado por / Made by / Fabriqué par GALOPÍN PLAYGROUNDS, S.L.

*ESPECIFICACIONES/ SPECIFICATIONS/ SPÉCIFICATIONS:*

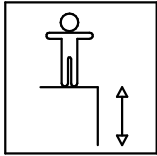

118 cm

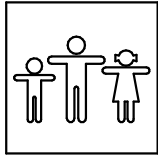

2 u.

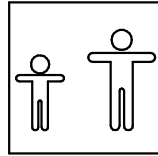

+0

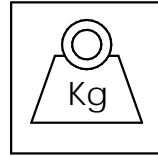

103 kg \*\*

Dimensiones de pieza mas grande/Maximum dimensions of parts/ Dimensions maximum de la pièce:

171x41x198 cm.

\* Peso pieza mas pesada/Maximum weight of parts/ Poids maximum de la pièce:

31,4 kg



Fabricante / Manufacture / Fabricant: R&T Stainless A/S

Modelo / Model / Modèle: Ref. 1267U Black

Dimensiones de pieza / Dimensions of parts / Dimensions de la pièce: 43,5x34x28,5 cm.



Fabricante / Manufacture / Fabricant: Beckmann

Modelo / Model / Modèle: Ref. 104100

Dimensiones de pieza / Dimensions of parts / Dimensions de la pièce: 48x17x3 cm.

**\*\* Dato aproximado / Approximate data / Donnée approximative**

FUNCIONES LÚDICAS

PLAYFUL ACTIVITIES

ACTIVITÉS LUDIQUES

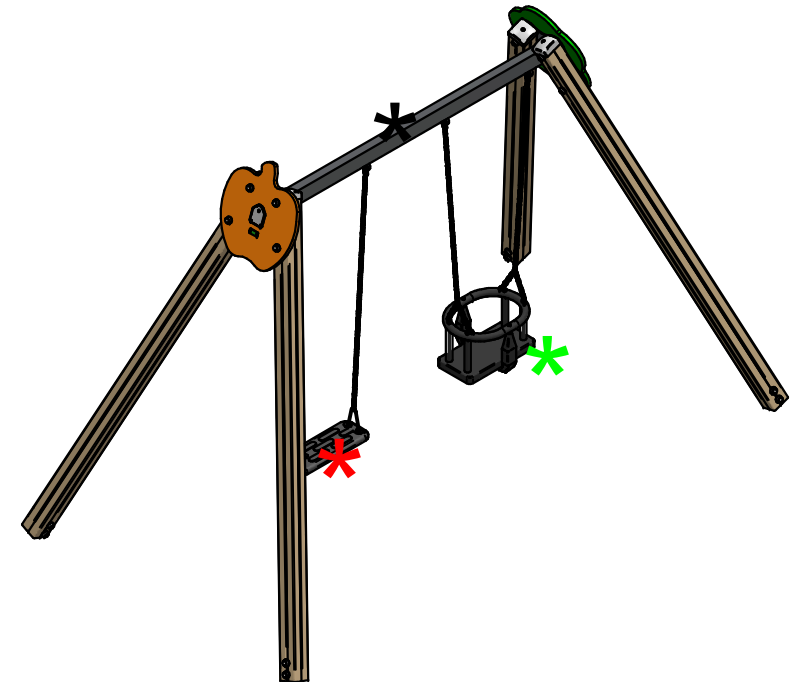

# COLUMPIO MIXTO ECO

## Mixed Swing Eco

### Balançoire Mixte Eco

Ref. Certificado  
Certificate Ref.  
Ref. Certificat

2 / 4

L29M

00037910-1.01

#### Zona de impacto/ Impact zone/ Zone d'impact:

Superficie de seguridad requerida y revestimientos del suelo según la norma EN1176-1 y EN1176-2.

Safety surface required and floor covering according to the standard EN1176-1 and EN1176-2.

Zone de sécurité et revêtement du sol conforme à la norme EN1176-1 et EN1176-2.

DIMENSIONES GENERALES/ GENERAL DIMENSIONS/ DIMENSIONS GÉNÉRALES  
TOLERANCIAS/ TOLERANCES/ TOLERANCES: +-3%

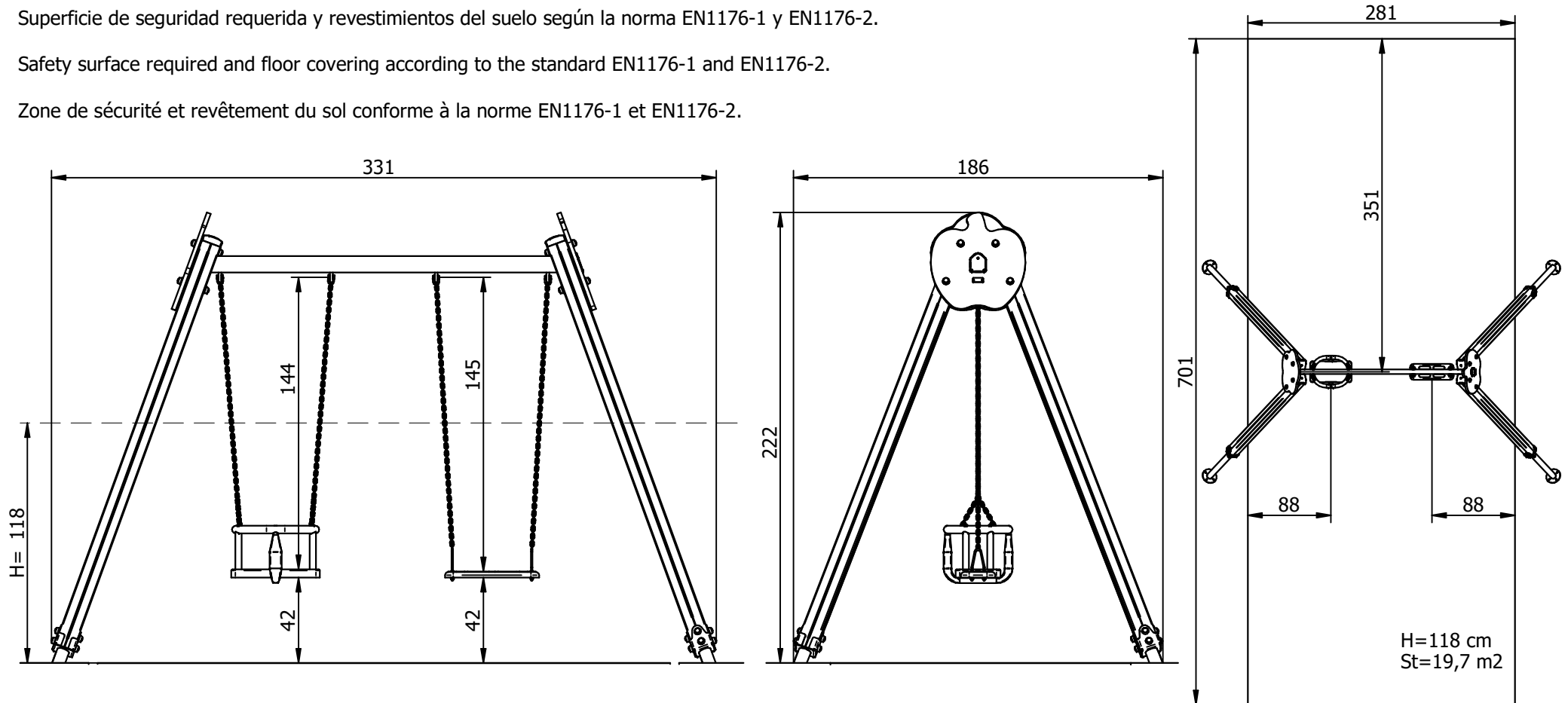

#### INSTALACIÓN/ INSTALLATION/ INSTALLATION:

Tipos de cimentación/ Types of foundation/ Types de fondation: SB-SBA-SDA-SDZ

Disponibilidad de repuestos/ Availability of replacement parts/ Disponibilit  de pi ces de remplacement: 10 a os/ 10 years/ 10 ann es

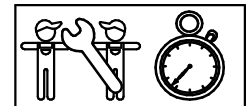

3 h.

# COLUMPIO MIXTO ECO

## Mixed Swing Eco

### Balançoire Mixte Eco

Ref. Certificado  
Certificate Ref.  
Ref. Certificat

3 / 4

L29M

00037910-1.01

## DESCRIPCIÓN MATERIALES:

**Paneles:** Tableros de polietileno de alta densidad de 20 mm.

**Postes:** Madera laminada de pino escandinavo tratada en autoclave, clase de riesgo IV.

**Piezas de plástico:** Polietileno, polipropileno, poliamida y nailon.

**Piezas metálicas:** AISI-304, AISI-316 y acero S235 JR galvanizado.

**Tornillería:** Acero calidad 8.8 DIN267, AISI-304 y AISI-316.

## MATERIAL DESCRIPTION:

**Panels:** 20 mm high density polyethylene boards.

**Posts:** Laminated scandinavian machine strength graded pine wood IV risk class.

**Plastic Parts:** Polyethylene, polypropylene, polyamide and nylon.

**Metallic Parts:** AISI-304, AISI-316 and galvanized steel S235 JR.

**Fixings:** Steel conforming to 8.8 DIN267, AISI-304 & AISI-316.

## DESCRIPTION MATÉRIELS:

**Panneaux:** Planches de polyéthylène d'haute densité de 20 mm.

**Poteaux:** Bois de pin scandinave traité avec autoclave, source de risque IV.

**Pièces de plastique:** Polyéthylène, polypropylène, polyamide et nylon.

**Pièces métalliques:** AISI-304, AISI-316 et acier S235 JR galvanisé.

**Visserie:** Acier qualité 8.8 DIN267, AISI-304 et AISI-316.

GALOPÍN PLAYGROUNDS, S.L. se reserva el derecho de modificar sin previo aviso la información contenida en este documento.

GALOPÍN PLAYGROUNDS, S.L. reserves the right to change the information contained in this document without prior notice.

GALOPÍN PLAYGROUNDS, S.L. se réserve le droit de modifier ses produits sans préavis les informations contenues dans le présent document.

# COLUMPIO MIXTO ECO

## Mixed Swing Eco

### Balançoire Mixte Eco

Ref. Certificado  
Certificate Ref.  
Ref. Certificat

4 / 4

L29M

00037910-1.01

#### PLAN DE MANTENIMIENTO:

**Semanalmente** comprobar de forma visual el estado general del juego, asegurando que no haya roturas o desperfectos peligrosos para los usuarios.

**Mensualmente** comprobar los bulones de las cadenas y su correcto funcionamiento. Que el movimiento sea uniforme.

Comprobar que las articulaciones tengan un movimiento uniforme. Engrasar si conviene.

Verificar las cadenas inox y su unión con los asientos. Asegurar que los asientos estén sin roturas.

Asegurar que la estabilidad estructural del juego sea la misma del primer día.

Verificar el estado de toda la tornillería y sus protecciones.

Verificar los tapones de los postes.

Comprobar que la distancia de la parte más desfavorable del asiento al suelo sea por lo menos 40 cms. Si es necesario, ajustar.

**Anualmente** verificar la ausencia de corrosión en las partes metálicas.

Verificar las soldaduras.

Comprobar todas las cimentaciones.

#### MAINTENANCE:

**Every week** carry out a visual check on the general state of the element to make sure there are no breakages or damages to endanger users.

**Every month** check the links in the chains and make sure they work properly and move smoothly.

Check the stainless steel chains and their fixing to the seats. Make sure there is no damage to the seats.

Check that the joints move smoothly. Grease them if necessary.

Ensure that the element is as structurally stable as when it was new.

Check the state of all the screws, bolts and their protection.

Check the covers on the corner posts.

Check that the measure from the worst of the seat to the floor is at least 40 cms. If necessary, adjust.

**Every year** check there is no corrosion on the metal legs.

Check the welds.

Check all ground fixings.

#### PLAN DE MAINTENANCE:

**Chaque semaine** vérifier visuellement l'état général du jeu, en s'assurant qu'il n'y ait rien de cassé ou de détérioré pouvant présenter un danger pour les usagers.

**Chaque mois** vérifier les boulons des chaînes et leur bon fonctionnement, le mouvement doit être uniforme.

Vérifier les chaînes en inox et leur union avec les sièges. S'assurer que les sièges ne soient pas cassés.

Vérifier que les articulations aient un mouvement uniforme. Graisser si nécessaire.

S'assurer que la stabilité structurelle du jeu soit identique à celle du premier jour.

Vérifier l'état de toute la visserie et de sa protection.

Vérifier les caches des poteaux.

Si vous avez besoin d'ajuster, vérifiez la distance moins favorable du siège au sol soit au moins de 40cms.

**Chaque année** vérifier l'absence de corrosion sur les parties métalliques.

Vérifier les soudures.

Vérifier toutes les fondations.

GALOPÍN PLAYGROUNDS, S.L. se reserva el derecho de modificar sin previo aviso la información contenida en este documento.

GALOPÍN PLAYGROUNDS, S.L. reserves the right to change the information contained in this document without prior notice.

GALOPÍN PLAYGROUNDS, S.L. se réserve le droit de modifier ses produits sans préavis les informations contenues dans le présent document.