



**Torre Faro**  
**Tower With LightHouse**  
**Tour Avec Phare**

JJ009

1/4

057-10-0014235-1

Fabricado por / Made by / Fabriqué par GALOPÍN PARQUES, S.L.

*ESPECIFICACIONES/ SPECIFICATIONS/ SPÉCIFICATIONS:*

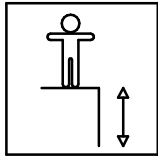

191 cm.

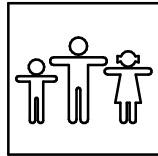

14 u.

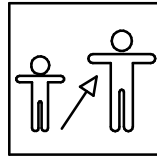

4-14

Dimensiones de pieza mas grande/Maximum dimensions of parts/ Dimensions maximum de la pièce:

173 x 212 x 354 cm.

Peso pieza mas pesada/Maximum weight of parts/ Poids maximum de la pièce:

142 kg

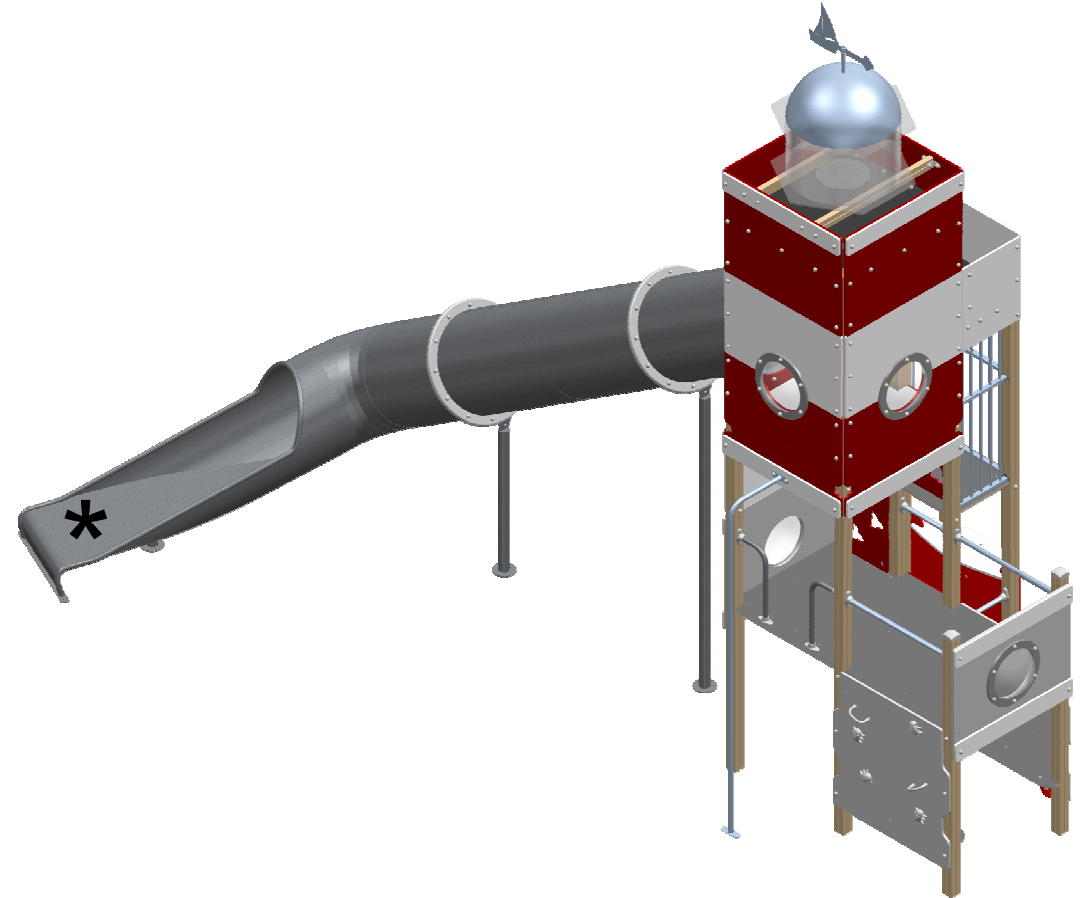

*FUNCIONES LÚDICAS*  
*PLAYFUL ACTIVITIES*  
*ACTIVITÉS LUDIQUES*

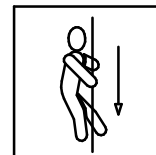

# Torre Faro Tower With LightHouse Tour Avec Phare

JJ009

2/4

057-10-0014235-1

## Zona de impacto/ Impact zone/ Zone d'impact:

Superficie de seguridad requerida y revestimientos del suelo según las normas EN1176-3:2008 y EN1176-1:2008

Safety surface required and floor covering according to the standard EN 1176-3: 2008 and EN1176-1:2008

Zone de sécurité et revêtement du sol conformes à las normes EN 1176-3:2008 et EN1176-1:2008

DIMENSIONES GENERALES/ GENERAL DIMENSIONS/ DIMENSIONS GÉNÉRALES  
TOLERANCIAS/ TOLERANCES/ TOLERANCES: +-3%

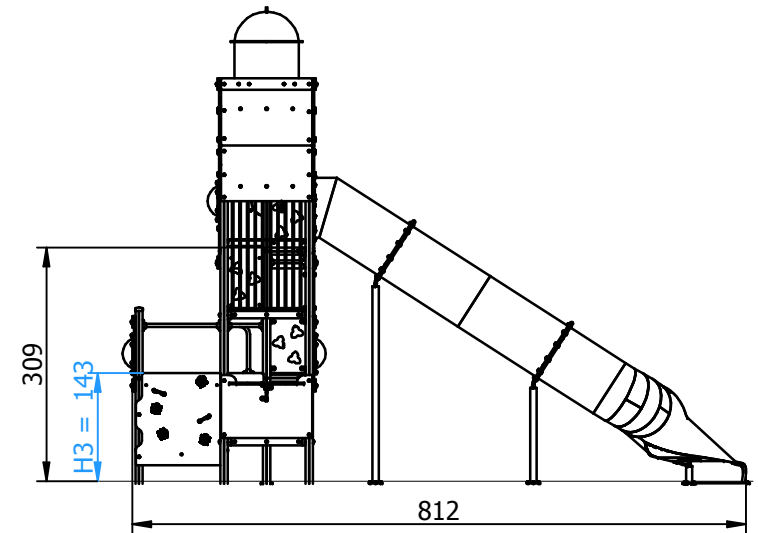
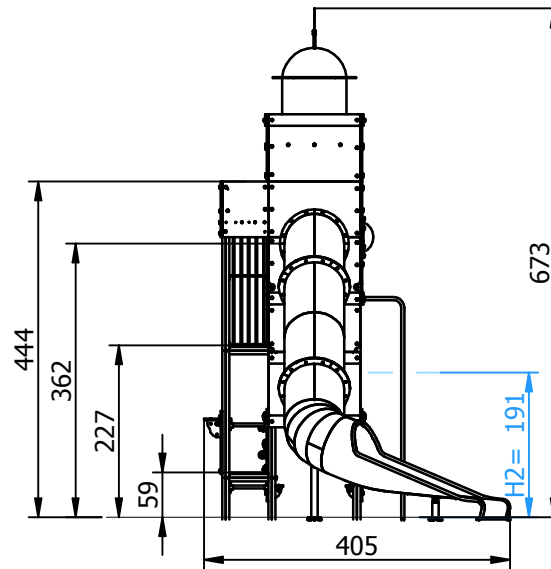
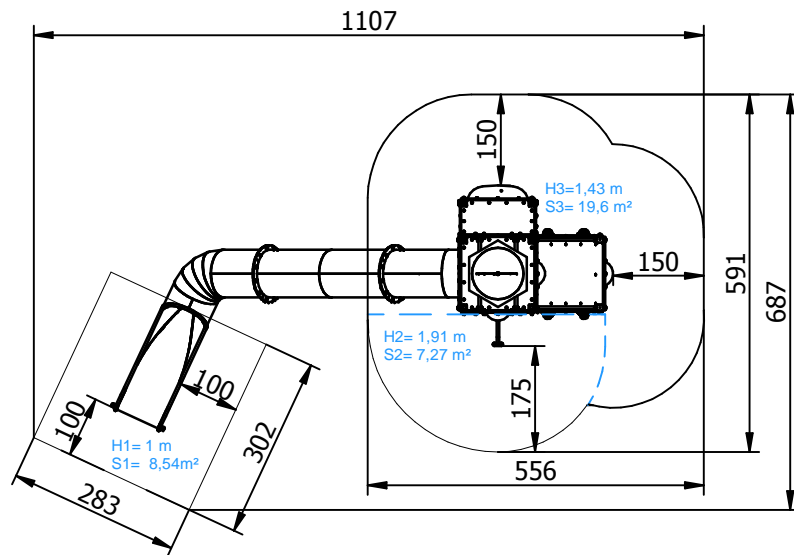

## INSTALACIÓN/ INSTALLATION/ INSTALLATION:

Tipos de cimentación/ Types of foundation/ Types de fondation: SB/SDZ

Disponibilidad de repuestos/Availability of replacement parts/Disponibilité de pièces de remplacement: 10 años/ 10 years/ 10 années

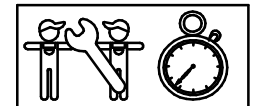

5 h.

# Torre Faro Tower With LightHouse Tour Avec Phare

JJ009

3/4

057-10-0014235-1

## DESCRIPCIÓN MATERIALES:

**Paneles:** Paneles de polietileno de alta densidad de 20 mmy tablero contrachapado antideslizante de 21 mm.

**Postes:** Madera laminada de pino escandinavo tratada en autoclave clase de riesgo IV.

**Piezas de plástico:** Polietileno, polipropileno y poliamida.

**Piezas metálicas:** Acero S-235, AISI-304 y aluminio anodizado EN AW-6063.

**Tornillería:** Acero calidad 8.8 DIN267, AISI-304.

## MATERIAL DESCRIPTION:

**Panels:** 20 mm high density polyethylene boards and 21 mm non-slipping plywood boards.

**Posts:** Laminated Scandinavian machine strength graded pine wood complying to EN351/335.

**Plastic Parts:** Polyethene, polypropylene and polyamide.

**Metallic Parts:** Steel S-235, AISI-304 and anodized aluminium EN AW-6063.

**Fixings:** Steel conforming to 8.8 DIN267, AISI-304.

## DESCRIPTION MATÉRIELS:

**Panneaux:** Planches de polyéthylène d'haute densité de 20 mm et planche contreplaquée de 21 mm antidérapant.

**Poteaux:** Bois de pin scandinave traité avec autoclave, source de risque IV.

**Pièces de plastique:** Polyéthylène, polypropylène and polyamide.

**Pièces métalliques:** Acier S-235, AISI-304 et aluminium anodisé EN AW-6063.

**Visserie:** Acier qualité 8.8 DIN267, AISI-304.

GALOPÍN PARQUES se reserva el derecho de modificar sin previo aviso la información contenida en este documento.

GALOPÍN PARQUES reserves the right to change the information contained in this document without prior notice.

GALOPÍN PARQUES se réserve le droit de modifier ses produits sans préavis les informations contenues dans le présent document.

# Torre Faro Tower With LightHouse Tour Avec Phare

JJ009

4/4

057-10-0014235-1

## PLAN DE MANTENIMIENTO:

**Semanalmente** comprobar de forma visual el estado general del juego, asegurando que no haya roturas o desperfectos peligrosos para los usuarios.

**Cada mes** comprobar que el tobogán tubo no presente abolladuras.

Comprobar que los suelos de las torres no presenten roturas o desperfectos. Sellar si es necesario.

Eliminar la posible aparición de astillas en los largueros, postes y complementos de madera.

Asegurar que las barras de seguridad están todas y en su sitio.

Asegurar que la estabilidad estructural del juego sea la misma del primer día.

Verificar el estado de toda la tornillería y sus protecciones.

Verificar los tapones de los postes.

**Anualmente** analizar y asegurar que los largueros, postes y complementos de madera, no presenten defectos estructurales o que no hayan ladeado.

Comprobar todas las cimentaciones.

## MAINTENANCE:

**Every week** carry out a visual check on the general state of the element to make sure there are no breakages or damages to endanger users.

**Every month** check the tube slide has no dents.

Check that the floors of the towers are free from breakages and faults. Seal them if necessary.

Remove any splinters which may appear on the arms, supports and wooden fittings.

Ensure that the safety bars are all present and in place.

Ensure that the element is as structurally stable as when it was new.

Check the state of all the screws, bolts and their protection.

Check the covers on the corner posts.

**Every year** inspect the arms, supports and wooden fittings to make sure they have no structural faults and are not twisted to one side.

Check all ground fixings.

## PLAN DE MAINTENANCE:

**Chaque semaine** vérifier visuellement l'état général du jeu, en s'assurant qu'il n'y ait rien de cassé ou de détérioré pouvant présenter un danger pour les usagers.

**Chaque mois** vérifier que le toboggan tubulaire ne présente bosse.

Vérifier que les sols des tours ne soient ni cassés ni endommagés. Colmater si nécessaire.

Éliminer l'apparition possible de fêlures dans les montants, les poteaux et les autres éléments en bois.

S'assurer que les barres de sécurité soient toutes là et à leur place.

S'assurer que la stabilité structurelle du jeu soit identique à celle du premier jour.

Vérifier l'état de toute la visserie et de sa protection. Vérifier les caches des poteaux.

**Chaque année** analyser et s'assurer que les montants, les poteaux et les autres éléments en bois ne présentent aucun défaut structurel et qu'ils ne se soient pas écartés.

Vérifier toutes les fondations.

- \* **Para esta instalación es necesario grúa con pluma.**
- \* **For this installation is needed crane boom.**
- \* **Pour cette installation est nécessaire grue mobile avec flèche.**

GALOPÍN PARQUES se reserva el derecho de modificar sin previo aviso la información contenida en este documento.

GALOPÍN PARQUES reserves the right to change the information contained in this document without prior notice.

GALOPÍN PARQUES se réserve le droit de modifier ses produits sans préavis les informations contenues dans le présent document.