



Banco De Madera
Wood Bench
Banc en Bois

Ref. Certificado
Certificate Ref.
Ref. Certificat

-

1 / 4

00038134-1.0

ESPECIFICACIONES/ SPECIFICATIONS/ SPÉCIFICATIONS:

Fabricado por / Made by / Fabriqué par GALOPÍN PLAYGROUNDS, S.L.
Codigo Artículo / Item Code / Code de l'Article: ASBUBU_SB

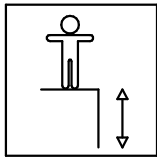

-

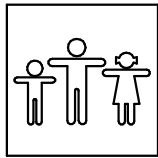

3 u.

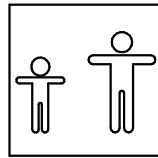

-

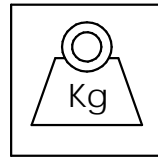

38 kg **

Dimensiones de pieza mas grande/Maximum dimensions of parts/ Dimensions maximum de la pièce:

200x14x29,1cm.

* Peso pieza mas pesada/Maximum weight of parts/ Poids maximum de la pièce:

16,8kg

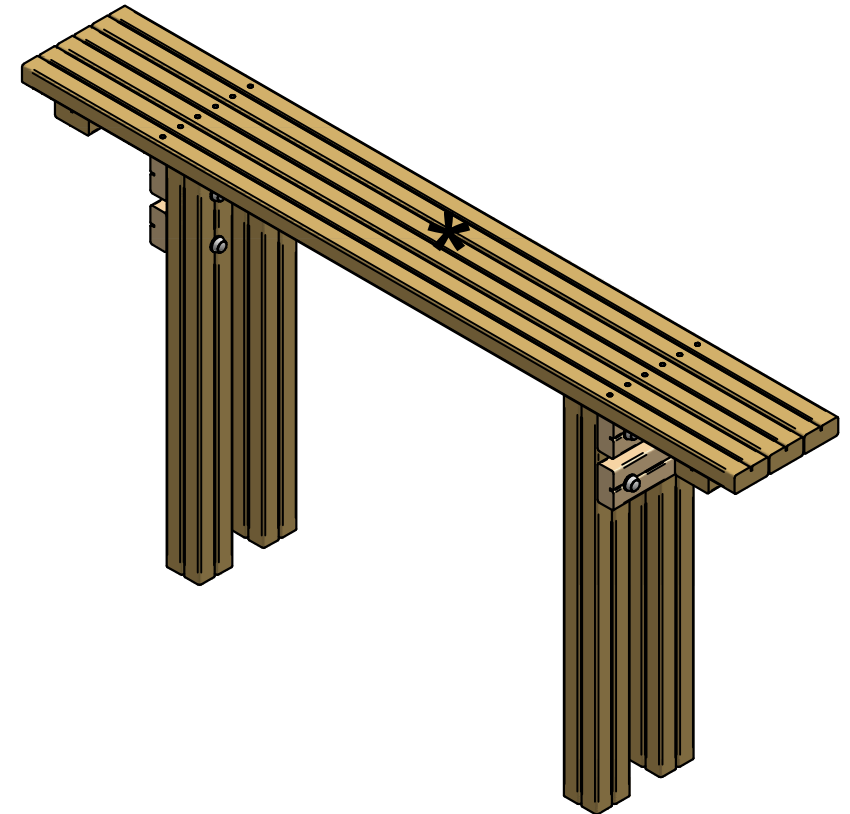

**** Dato aproximado / Approximate data / Donnée approximative**

FUNCIONES LÚDICAS

PLAYFUL ACTIVITIES

ACTIVITÉS LUDIQUES



Banco De Madera
Wood Bench
Banc en Bois

Ref. Certificado
Certificate Ref.
Ref. Certificat

-

2 / 4

00038134-1.0

DIMENSIONES GENERALES/ GENERAL DIMENSIONS/ DIMENSIONS GÉNÉRALES
TOLERANCIAS/ TOLERANCES/ TOLERANCES: +-3%

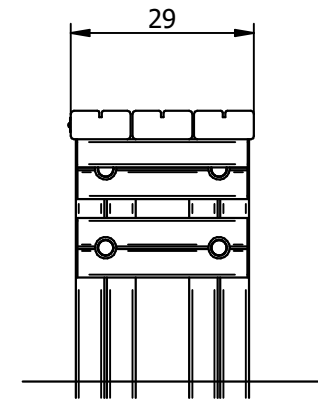
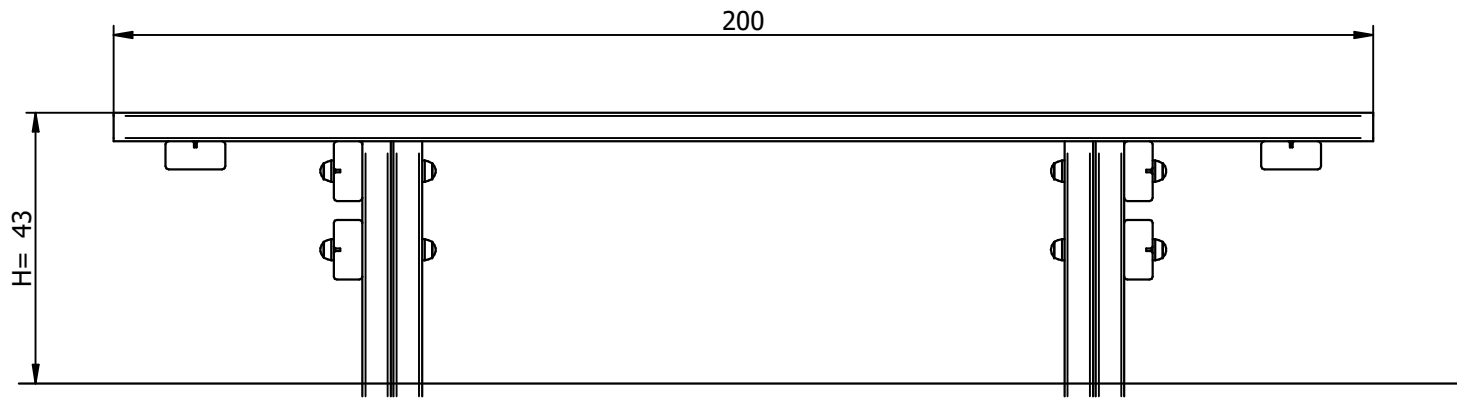

INSTALACIÓN/ INSTALLATION/ INSTALLATION:

Tipos de cimentación/ Types of foundation/ Types de fondation: SB-SD

Disponibilidad de repuestos/Availability of replacement parts/Disponibilité de pièces de remplacement: 10 años/ 10 years/ 10 années

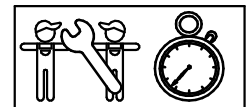

2 h.

Banco De Madera Wood Bench Banc en Bois

Ref. Certificado
Certificate Ref.
Ref. Certificat

-

3 / 4

00038134-1.0

DESCRIPCIÓN MATERIALES:

Postes: Madera laminada de pino escandinavo tratada en autoclave, clase de riesgo IV.

Largueros: Madera laminada de pino escandinavo tratada en autoclave, clase de riesgo IV.

Piezas de plástico: Poliamida.

Tornillería: Acero calidad 8.8 DIN267 AISI-304.

MATERIAL DESCRIPTION:

Posts: Laminated scandinavian machine strength graded pine wood IV risk class.

Stringers: Laminated scandinavian machine strength graded pine wood IV risk class.

Plastic Parts: Polyamide.

Fixings: Steel conforming to 8.8 DIN267 AISI-304.

DESCRIPTION MATÉRIELS:

Poteaux: Bois de pin scandinave traité avec autoclave, source de risque IV.

Limons: Bois de pin scandinave traité avec autoclave, source de risque IV.

Pièces de plastique: Polyamide.

Visserie: Acier qualité 8.8 DIN267 AISI-304.

GALOPÍN PLAYGROUNDS, S.L. se reserva el derecho de modificar sin previo aviso la información contenida en este documento.

GALOPÍN PLAYGROUNDS, S.L. reserves the right to change the information contained in this document without prior notice.

GALOPÍN PLAYGROUNDS, S.L. se réserve le droit de modifier ses produits sans préavis les informations contenues dans le présent document.

Banco De Madera Wood Bench Banc en Bois

Ref. Certificado
Certificate Ref.
Ref. Certificat

-

4 / 4

00038134-1.0

PLAN DE MANTENIMIENTO:

Semanalmente comprobar de forma visual el estado general del elemento, asegurando que no haya roturas o desperfectos peligrosos para los usuarios.

Mensualmente comprobar que los paneles no presenten aberturas peligrosas especialmente en los cantos. Sellar si es necesario.

Eliminar la posible aparición de astillas en los largueros, postes y complementos de madera.

Asegurar que la estabilidad estructural del elemento sea la misma del primer día.

Verificar el estado de toda la tornillería y sus protecciones.

Anualmente analizar y asegurar que los largueros no presenten defectos estructurales o que no hayan ladeado.

Comprobar todas las cimentaciones.

MAINTENANCE:

Every week carry out a visual check on the general state of the element to make sure there are no breakages or damages to endanger users.

Every month make sure the panels do not have any dangerous splits, especially on the edges. Seal them if necessary.

Remove any splinters which may appear on the arms, supports and wooden fittings.

Ensure that the element is as structurally stable as when it was new.

Check the state of all the screws, bolts and their protection.

Every year inspect the arms fittings to make sure they have no structural faults and are not twisted to one side.

Check all ground fixings.

PLAN DE MAINTENANCE:

Chaque semaine vérifier visuellement l'état général du élément, en s'assurant qu'il n'y ait rien de cassé ou de détérioré pouvant présenter un danger pour les usagers.

Chaque mois vérifier que les panneaux ne présentent pas de fêlures dangereuses spécialement au niveau des angles. Colmater si nécessaire.

Éliminer l'apparition possible de fêlures sur les montants, les poteaux et les autres éléments en bois.

S'assurer que la stabilité structurelle du élément soit identique à celle du premier jour.

Vérifier l'état de toute la visserie et de sa protection.

Chaque année analyser et s'assurer que les montants ne présentent aucun défaut structurel et qu'ils ne se soient pas écartés.

Vérifier toutes les fondations.

GALOPÍN PLAYGROUNDS, S.L. se reserva el derecho de modificar sin previo aviso la información contenida en este documento.

GALOPÍN PLAYGROUNDS, S.L. reserves the right to change the information contained in this document without prior notice.

GALOPÍN PLAYGROUNDS, S.L. se réserve le droit de modifier ses produits sans préavis les informations contenues dans le présent document.