



BARCO MERCANTE
Merchant Ship
Navire Marchand

BU03

1 / 5

045-04-0012122-1

Fabricado por / Made by / Fabriqué par GALOPÍN PLAYGROUNDS, S.L.

ESPECIFICACIONES/ SPECIFICATIONS/ SPÉCIFICATIONS:

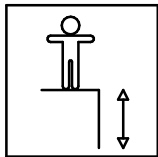

200 cm

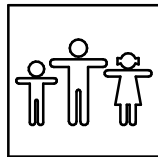

45 u.

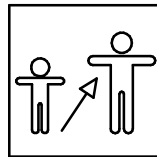

4-14



Dimensiones de pieza mas grande/Maximum dimensions of parts/ Dimensions maximum de la pièce:

373x19x95 cm.

Peso pieza mas pesada/Maximum weight of parts/ Poids maximum de la pièce:

37,7 kg

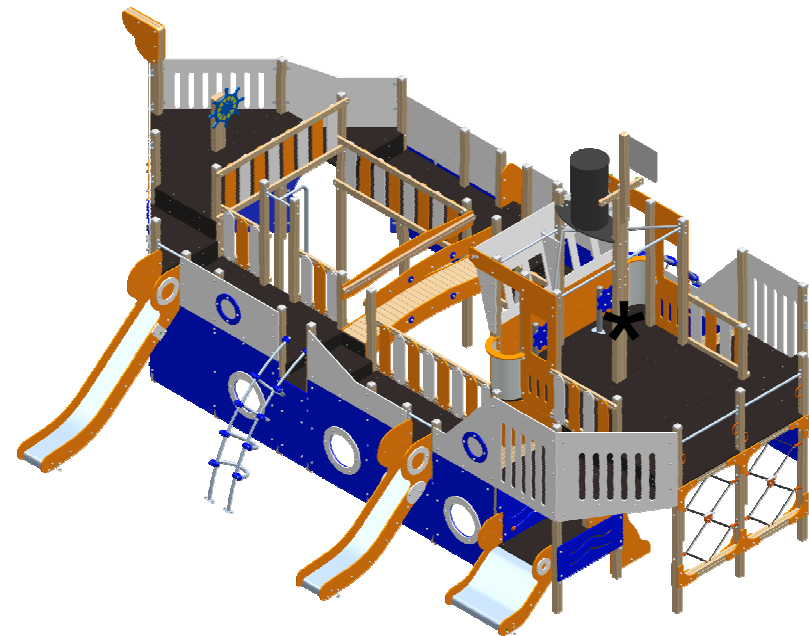

FUNCIONES LÚDICAS
PLAYFUL ACTIVITIES
ACTIVITÉS LUDIQUES



BARCO MERCANTE Merchant Ship Navire Marchand

BU03

2 / 5

045-04-0012122-1

Zona de impacto/ Impact zone/ Zone d'impact:

Superficie de seguridad requerida y revestimientos del suelo según las normas EN1176-3 y EN1176-1.

Safety surface required and floor covering according to the standard EN 1176-3 and EN1176-1.

Zone de sécurité et revêtement du sol conformes à las normes EN 1176-3 et EN1176-1.

DIMENSIONES GENERALES/ GENERAL DIMENSIONS/ DIMENSIONS GÉNÉRALES
TOLERANCIAS/ TOLERANCES/ TOLERANCES: +-3%

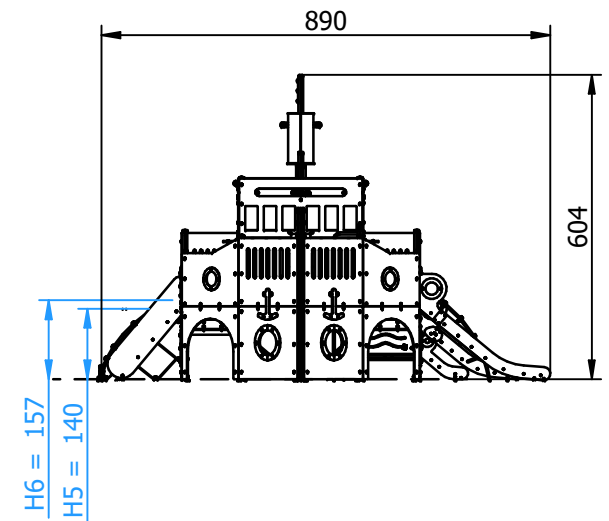
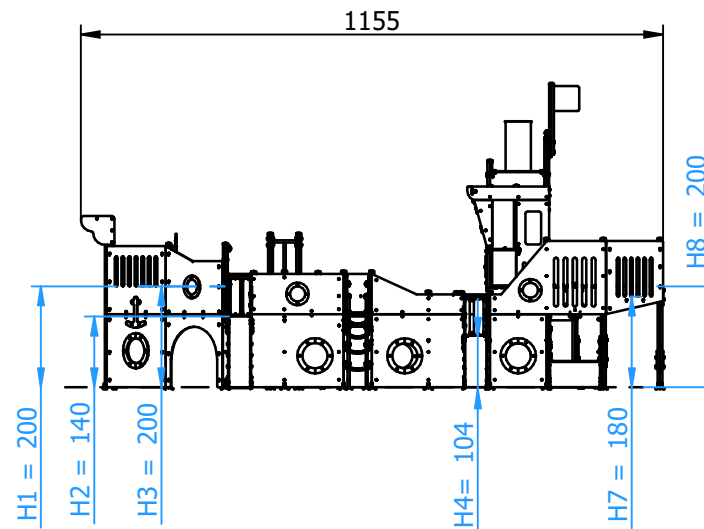
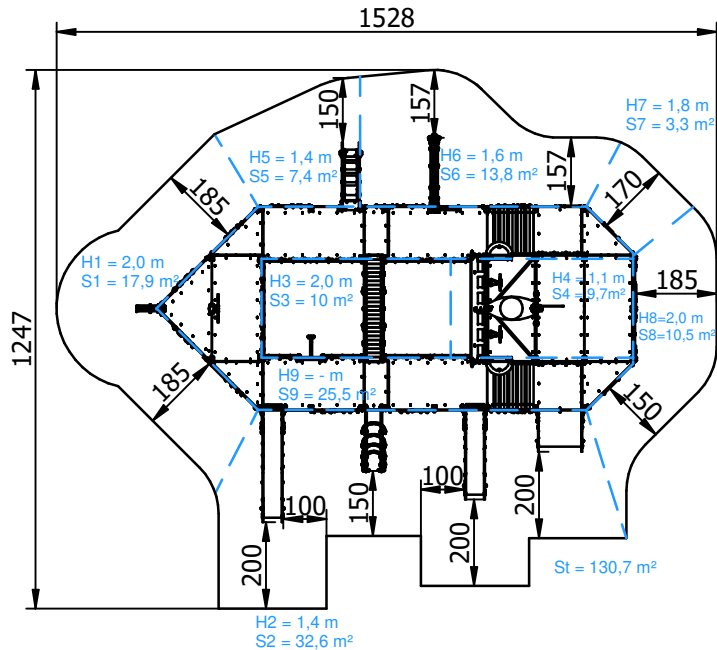

INSTALACIÓN/ INSTALLATION/ INSTALLATION:

Tipos de cimentación/ Types of foundation/ Types de fondation: SB/SDZ

Disponibilidad de repuestos/Availability of replacement parts/Disponibilité de pièces de remplacement: 10 años/ 10 years/ 10 années

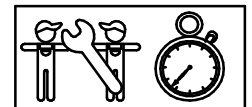

36 h.

BARCO MERCANTE
Merchant Ship
Navire Marchand

BU03

3 / 5

045-04-0012122-1

DESCRIPCIÓN MATERIALES:

Paneles: Paneles de polietileno de alta densidad de 20 mm y tableros contrachapados.

Postes: Madera de pino escandinavo tratada en autoclave, clase de riesgo IV.

Piezas de plástico: Polietileno y polipropileno.

Piezas metálicas: Acero S-235, AISI-304 y aluminio EN AW 5754-H111.

Tornillería: Acero calidad 8.8 DIN267 y AISI-304.

MATERIAL DESCRIPTION:

Panels: 20 mm high density polyethylene boards and plywood boards.

Posts: Scandinavian machine strength graded pine wood complying to EN351/335

Plastic Parts: Polyethylene and polypropylene.

Metallic Parts: Steel S-235, AISI-304 and aluminium EN AW 5754-H111.

Fixings: Steel conforming to 8.8 DIN267 and AISI-304.

DESCRIPTION DES MATÉRIELS:

Panneaux: Planches de polyéthylène d' haute densité de 20 mm et planches contreplaquées.

Poteaux: Bois de pin scandinave traité avec autoclave, source de risque IV.

Pièces plastiques: Polyéthylène et polypropylène.

Pièces métalliques: Acier S-235, AISI-304 et aluminium EN AW 5754-H11.

Visserie: Acier qualité 8.8 DIN267 et AISI-304.

GALOPÍN PLAYGROUNDS, S.L. se reserva el derecho de modificar sin previo aviso la información contenida en este documento.

GALOPÍN PLAYGROUNDS, S.L. reserves the right to change the information contained in this document without prior notice.

GALOPÍN PLAYGROUNDS, S.L. se réserve le droit de modifier ses produits sans préavis les informations contenues dans le présent document.

BARCO MERCANTE

Merchant Ship

Navire Marchand

BU03

4 / 5

045-04-0012122-1

PLAN DE MANTENIMIENTO:

Semanalmente comprobar de forma visual el estado general del juego, asegurando que no haya roturas o desperfectos peligrosos para los usuarios.

Cada mes asegurar que la estabilidad estructural del juego sea la misma del primer día.

Asegurar que no haya roturas en los elementos rotativos de juego.

Eliminar la posible aparición de astillas en los largueros, postes y complementos de madera.

Verificar el estado de toda la tornillería y sus protecciones.

Verificar los tapones de los postes.

Anualmente sellar las aberturas producidas en los paneles, sobretodo en los cantos.

Analizar y asegurar que los largueros, postes y complementos de madera, no presenten defectos estructurales o que no hayan ladeado.

Comprobar todas las cimentaciones.

MAINTENANCE:

Every week carry out a visual check on the general state of the element to make sure there are no breakages or damages to endanger users.

Every month check that the element is as structurally stable as when it was new.

Ensure none of the rotating parts of the element are damaged.

Remove any splinters which may appear on the arms, supports and wooden fittings.

Check the state of all the screws, bolts and their protection.

Check the covers on the corner posts.

Every year seal any splits in the panels, especially at the edges.

Inspect the arms, supports and wooden fittings to make sure they have no structural faults and are not twisted to one side.

Check all ground fixings

PLAN DE MAINTENANCE:

Chaque semaine vérifier visuellement l'état général du jeu, en s'assurant qu'il n'y ait rien de cassé ou de détérioré pouvant présenter un danger pour les usagers.

Chaque mois s'assurer que la stabilité structurelle du jeu soit identique à celle du premier jour.

S'assurer que les éléments rotatifs du jeu ne soient pas cassés.

Éliminer l'apparition possible de fêlures sur les montants, les poteaux et les autres éléments en bois.

Vérifier l'état de toute la visserie et de sa protection.

Vérifier les caches des poteaux.

Chaque année colmater les fêlures apparues sur les panneaux, surtout au niveau des angles.

Analyser et s'assurer que les montants, les poteaux et les autres éléments en bois ne présentent aucun défaut structurel et qu'ils ne se soient pas écartés.

Vérifier toutes les fondations.

GALOPÍN PLAYGROUNDS, S.L. se reserva el derecho de modificar sin previo aviso la información contenida en este documento.

GALOPÍN PLAYGROUNDS, S.L. reserves the right to change the information contained in this document without prior notice.

GALOPÍN PLAYGROUNDS, S.L. se réserve le droit de modifier ses produits sans préavis les informations contenues dans le présent document.

BARCO MERCANTE
Merchant Ship
Navire Marchand

BU03

5 / 5

045-04-0012122-1

Accesorios / Accesories / Accessoires

Las olas son un accesorio para ajustar el barco en los desniveles de Suelo Duro. Dada la gran eslora del BU03 cuando se monta sobre Suelo Duro suele haber desniveles para las caídas del agua. Al querer poner a plomo el barco, es inevitable que se generen aberturas entre los paneles y el suelo. Estas aberturas debidas al desnivel del suelo, se pueden corregir con el caucho o pedir el complemento de las olas. Con el diseño del caucho también se pueden hacer las olas. La diferencia estética es que con el caucho las olas aparecen desde el suelo y con el complemento de las olas van colocadas sobre el panel en vertical (ver esquema).

The waves are an accessory to set the boat on the slopes of Hard Ground. Given the great length of the BU03 when mounted on Hard Ground is usually drops for water falls. Wanting to put lead the boat, it is inevitable that gaps between the panels and the floor are generated. These openings due to uneven ground, can be corrected with rubber or ask the complement of the waves. With the design of the rubber can also make the waves. The aesthetic difference is that with the rubber waves appear from the ground and with the complement of the waves are placed on the panel vertically (see diagram).

Les vagues sont un accessoire qui permet de mettre le bateau dans le dénivellement du sol dur. Compte tenu de la grande longueur du BU03 lors du montage sur sol dur ont tendance à avoir des pistes pour les chutes d'eau. Si vous voulez mettre à plomb le bateau, il est inévitable de généré les ouvertures entre les panneaux et le sol. Ces ouvertures en raison de l'inégalité du sol, peuvent se corriger avec le caoutchouc, ou demander le complément des vagues. Avec la conception de caoutchouc vous pouvez faire le dessin des vagues. La différence esthétique fait son apparition sur le terrain et les vagues sur le panneau vertical (voir schéma).

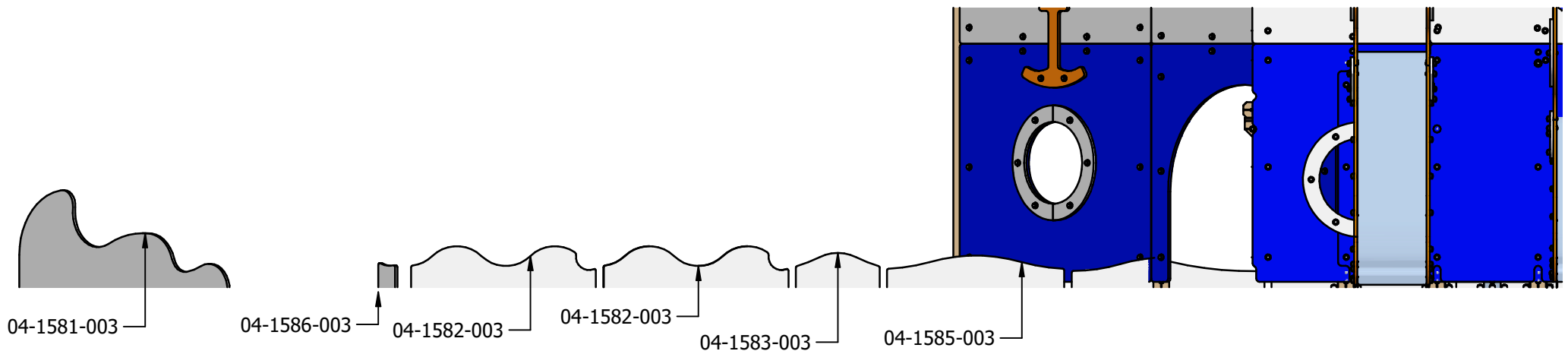

GALOPÍN PLAYGROUNDS, S.L. se reserva el derecho de modificar sin previo aviso la información contenida en este documento.

GALOPÍN PLAYGROUNDS, S.L. reserves the right to change the information contained in this document without prior notice.

GALOPÍN PLAYGROUNDS, S.L. se réserve le droit de modifier ses produits sans préavis les informations contenues dans le présent document.