



Torre Con Tobogán
Tower With Slide
Une Tour Avec Toboggan

Ref. Certificado
 Certificate Ref.
 Ref. Certificat

1 / 4

CUB020

00026168-02.01

Fabricado por / Made by / Fabriqué par GALOPÍN PLAYGROUNDS, S.L.

ESPECIFICACIONES/ SPECIFICATIONS/ SPÉCIFICATIONS:

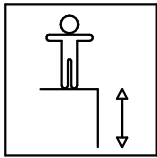

145 cm

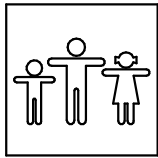

10 u.

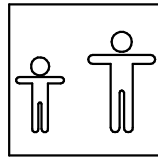

+4

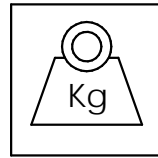

343 kg **

Dimensiones de pieza mas grande/Maximum dimensions of parts/ Dimensions maximum de la pièce:
 167x268x46 cm.

Peso pieza mas pesada/Maximum weight of parts/ Poids maximum de la pièce:
 43 kg

*

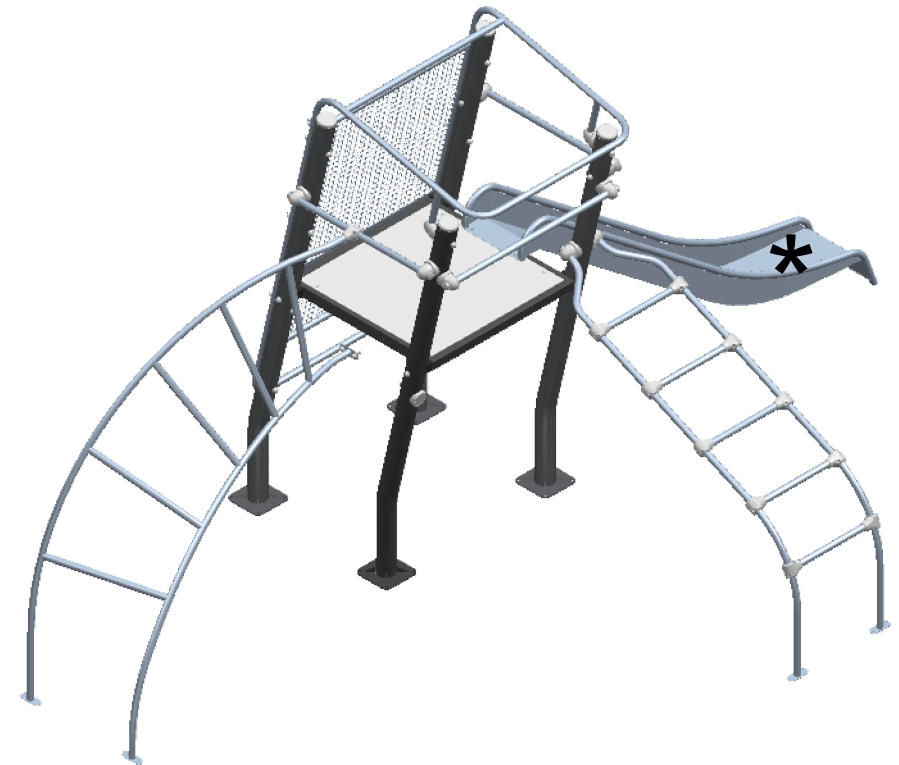

** *Dato aproximado / Approximate data / Donnée approximative*

FUNCIONES LÚDICAS

PLAYFUL ACTIVITIES

ACTIVITÉS LUDIQUES

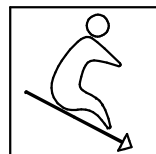

Torre Con Tobogán Tower With Slide Une Tour Avec Toboggan

Ref. Certificado
Certificate Ref.
Ref. Certificat

2 / 4

CUB020

00026168-02.01

Zona de impacto/ Impact zone/ Zone d'impact:

Superficie de seguridad requerida y revestimientos del suelo según la norma EN1176-1 y EN1176-3.
Safety surface required and floor covering according to the standard EN1176-1 and EN1176-3.
Zone de sécurité et revêtement du sol conforme à la norme EN1176-1 et EN1176-3.

DIMENSIONES GENERALES/ GENERAL DIMENSIONS/ DIMENSIONS GÉNÉRALES
TOLERANCIAS/ TOLERANCES/ TOLERANCES: +-3%

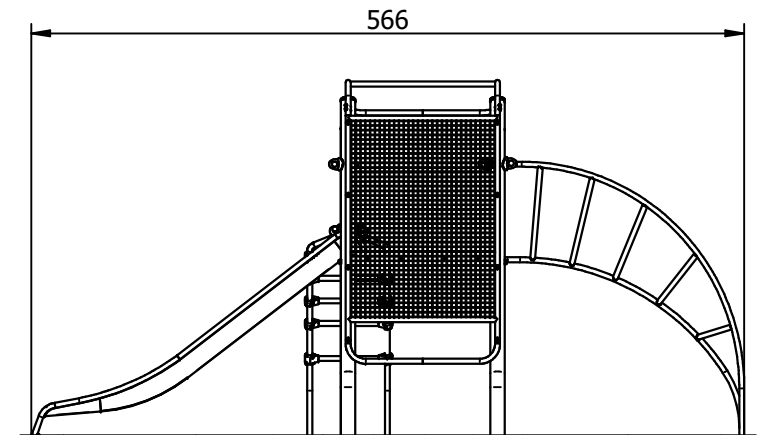
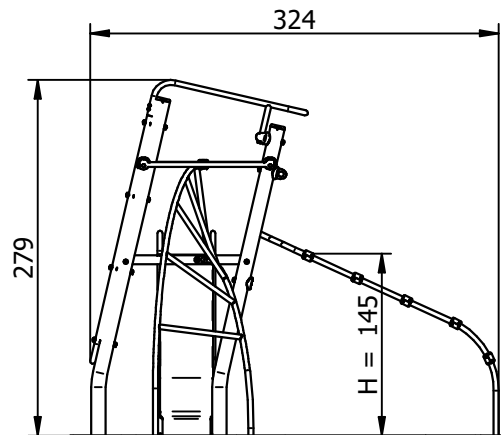
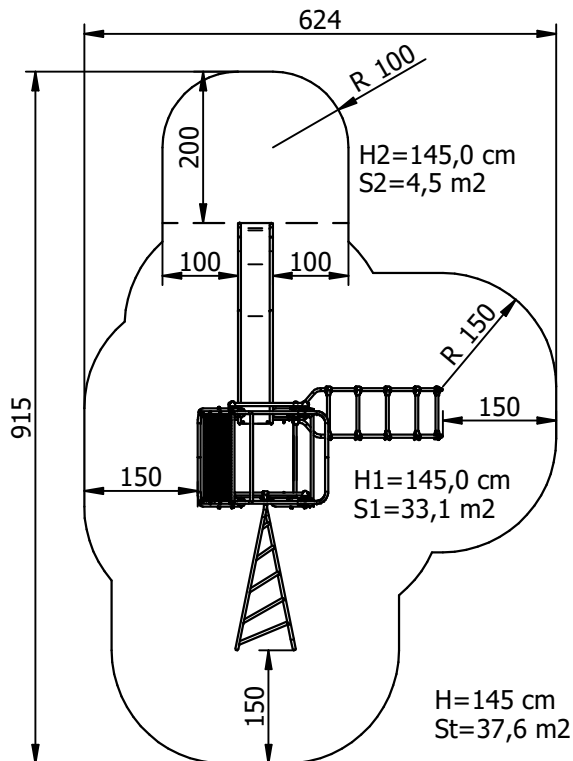

INSTALACIÓN/ INSTALLATION/ INSTALLATION:

Tipos de cimentación/ Types of foundation/ Types de fondation: SB-SD

Disponibilidad de repuestos/Availability of replacement parts/Disponibilité de pièces de remplacement: 10 años/ 10 years/ 10 années

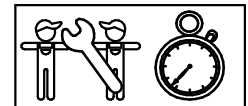

6 h.

Torre Con Tobogán Tower With Slide Une Tour Avec Toboggan

Ref. Certificado
Certificate Ref.
Ref. Certificat

3 / 4

CUB020

00026168-02.01

DESCRIPCIÓN MATERIALES:

Paneles: HPL antideslizante de 15mm.

Postes: Acero al carbono S-235 granallado, imprimado y lacado.

Piezas de plástico: Polietileno y poliamida.

Piezas metálicas: Acero inoxidable AISI-304, aluminio EN AW-2024 y 1060, y acero al carbono S-235 galvanizado.

Tornillería: Acero calidad 8.8 DIN267, AISI-304 y AISI-316, aluminio, acero.

MATERIAL DESCRIPTION:

Panels: 15mm HPL anti-slip panels.

Posts: Shot blasted, primed and lacquered S-235 carbon steel.

Plastic Parts: Polyethylene and polyamide.

Metallic Parts: AISI-304 stainless steel, EN-AW2024 and 1060 aluminium, and galvanized S-235 carbon steel.

Fixings: Steel conforming to 8.8 DIN267, AISI-304 & AISI-316, aluminium, steel.

DESCRIPTION MATÉRIELS:

Panneaux: HPL antidérapant de 15 mm

Poteaux: Acier au carbone S-235 grenailé, apprêté et laqué.

Pièces de plastique: Polyéthylène et polyamide.

Pièces métalliques: Acier inoxydable AISI-304, aluminium EN AW-2024 et 1060, et acier au carbone S-235 galvanisé.

Visserie: Acier qualité 8.8 DIN267, AISI-304 ou AISI-316, aluminium, acier.

GALOPÍN PLAYGROUNDS, S.L. se reserva el derecho de modificar sin previo aviso la información contenida en este documento.

GALOPÍN PLAYGROUNDS, S.L. reserves the right to change the information contained in this document without prior notice.

GALOPÍN PLAYGROUNDS, S.L. se réserve le droit de modifier ses produits sans préavis les informations contenues dans le présent document.

Torre Con Tobogán Tower With Slide Une Tour Avec Toboggan

Ref. Certificado
Certificate Ref.
Ref. Certificat

4 / 4

CUB020

00026168-02.01

PLAN DE MANTENIMIENTO:

Semanalmente comprobar de forma visual el estado general del juego, asegurando que no haya roturas o desperfectos peligrosos para los usuarios.

Mensualmente comprobar la chapa inox de deslizamiento que no presente abolladuras ni separaciones con los laterales.

Comprobar que el suelo del tobogán no presente roturas o desperfectos.

Comprobar que el suelo de HPL antideslizante no esté deformado ni presente rozaduras o rayaduras peligrosas.

Asegurar que la estabilidad estructural del juego sea la misma del primer día.

Asegurar que las barras de seguridad están todas y en su sitio.

Verificar el estado de toda la tornillería y sus protecciones.

Anualmente verificar la ausencia de corrosión en las partes metálicas.

Comprobar todas las cimentaciones.

Comprobar todas las soldaduras.

MAINTENANCE:

Every week carry out a visual check on the general state of the element to make sure there are no breakages or damages to endanger users.

Every month check the stainless steel slide has no dents and has not come away from the sides.

Check that the floor of the slide is free from breakages and damage.

Check that the non-slip HPL floor is not deformed or has dangerous scuffs or scratches.

Ensure that the element is as structurally stable as when it was new.

Ensure that the safety bars are all present and in place.

Check the state of all the screws, bolts and their protection.

Every year check there is no corrosion on the metal legs.

Check all ground fixings.

Check all welds.

PLAN DE MAINTENANCE:

Chaque semaine vérifier visuellement l'état général du jeu, en s'assurant qu'il n'y ait rien de cassé ou de détérioré pouvant présenter un danger pour les usagers.

Chaque mois vérifier que la plaque inoxydable de glissement il ne présente pas bosselures ni séparations avec les latéraux.

Vérifier que le sol du toboggan ne présentent pas ruptures ni détériorations.

Vérifiez que le sol HPL antidérapant n'est pas déformé ou présente des éraflures ou des rayures dangereuses.

S'assurer que la stabilité structurelle du jeu soit identique à celle du premier jour.

S'assurer que les barres de sécurité soient toutes présentes et à leur place.

Vérifier l'état de toute la visserie et de sa protection.

Chaque année vérifier l'absence de corrosion sur les parties métalliques.

Vérifier toutes les fondations.

Vérifiez toutes les soudures.

GALOPÍN PLAYGROUNDS, S.L. se reserva el derecho de modificar sin previo aviso la información contenida en este documento.

GALOPÍN PLAYGROUNDS, S.L. reserves the right to change the information contained in this document without prior notice.

GALOPÍN PLAYGROUNDS, S.L. se réserve le droit de modifier ses produits sans préavis les informations contenues dans le présent document.