



PASITOS ARCO

Arch with Small Steps

Arc avec Petits Pas

REF. CERTIFICADO
Certificate Ref.
Ref. Certificat

1 / 4

ARC06

00034775-1.0

Fabricado por / Made by / Fabriqué par GALOPÍN PLAYGROUNDS, S.L.
CÓDIGO ARTÍCULO / Item Code / Code de l'Article: ARC06_SB

ESPECIFICACIONES/ SPECIFICATIONS/ SPÉCIFICATIONS:

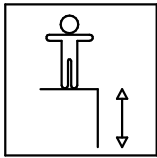

222 cm

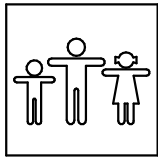

10 u.

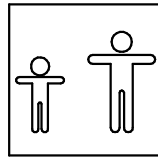

+3

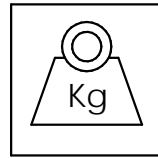

171 kg **

Dimensiones de pieza mas grande/Maximum dimensions of parts/ Dimensions maximum de la pièce:

465x226x25 cm.

* Peso pieza mas pesada/Maximum weight of parts/ Poids maximum de la pièce:

76,8kg

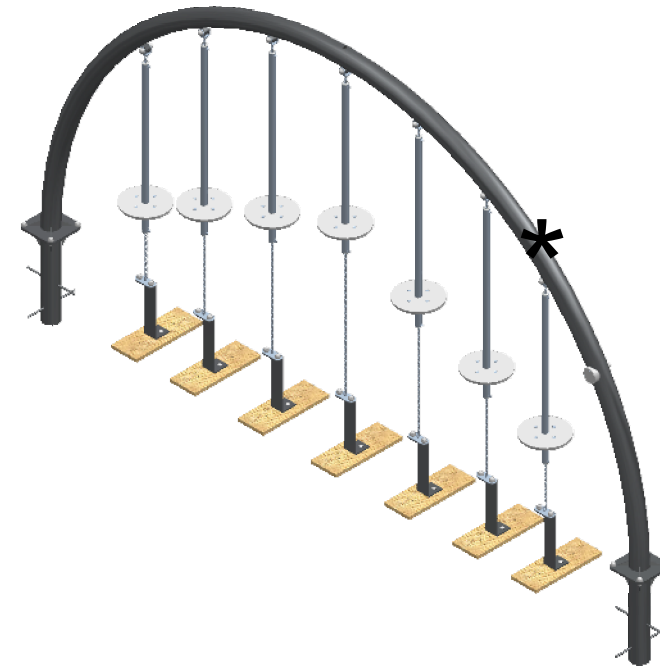

**** Dato aproximado / Approximate data / Donnée approximative**

FUNCIONES LÚDICAS

PLAYFUL ACTIVITIES

ACTIVITÉS LUDIQUES

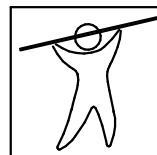
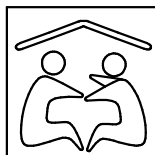

PASITOS ARCO

Arch with Small Steps

Arc avec Petits Pas

REF. CERTIFICADO
Certificate Ref.
Ref. Certificat

2 / 4

ARC06

00034775-1.0

Zona de impacto/ Impact zone/ Zone d'impact:

DIMENSIONES GENERALES/ GENERAL DIMENSIONS/ DIMENSIONS GÉNÉRALES
TOLERANCIAS/ TOLERANCES/ TOLERANCES: +-3%

Superficie de seguridad requerida y revestimientos del suelo según la norma EN1176-1.
Safety surface required and floor covering according to the standard EN1176-1.
Zone de sécurité et revêtement du sol conforme à la norme EN1176-1.

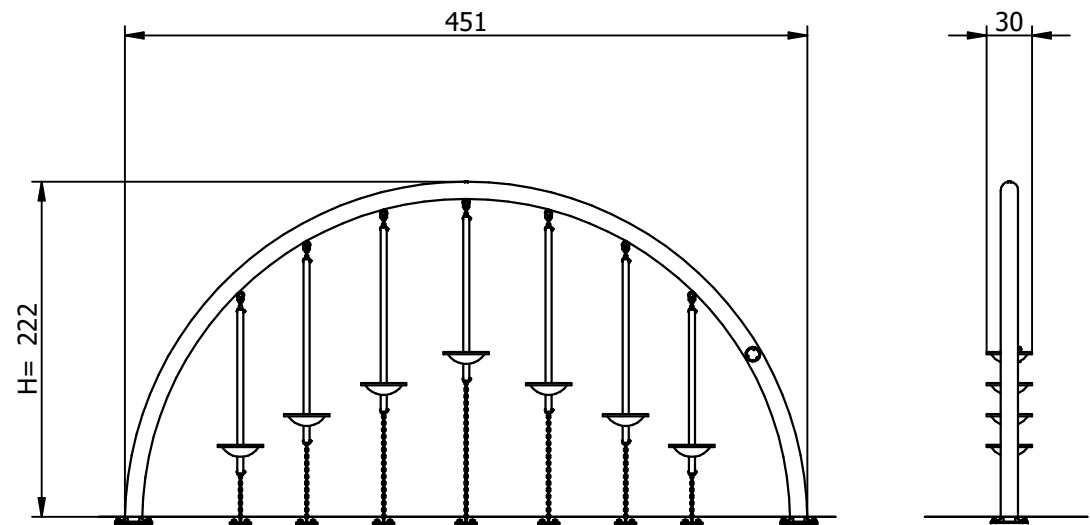
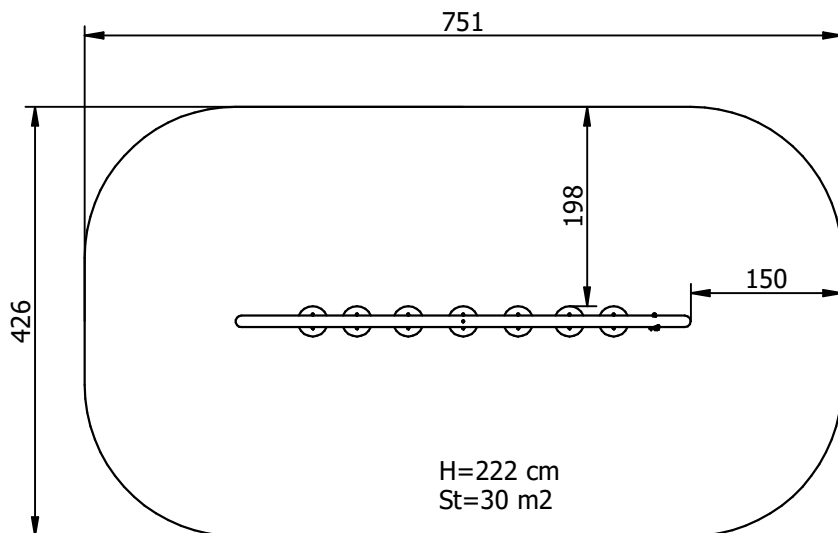

INSTALACIÓN/ INSTALLATION/ INSTALLATION:

Tipos de cimentación/ Types of foundation/ Types de fondation: SB
Disponibilidad de repuestos/ Availability of replacement parts/ Disponibilité de pièces de remplacement: 10 años/ 10 years/ 10 années

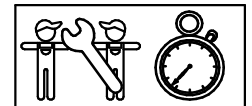

4 h.

PASITOS ARCO

Arch with Small Steps

Arc avec Petits Pas

REF. CERTIFICADO
Certificate Ref.
Ref. Certificat

3 / 4

ARC06

00034775-1.0

DESCRIPCIÓN MATERIALES:

Paneles: Tablero HPL de 15 mm.

Postes: Acero S-235 galvanizado y lacado.

Piezas de plástico: Polietileno, poliamida y nailon.

Piezas metálicas: Acero S-235 galvanizado y lacado, aluminio y AISI-304 ó AISI-316.

Tornillería: Acero calidad 8.8 DIN267, AISI-304 ó AISI-316.

Pintura: 1 mano de lacado en polvo constituido por mezcla de resinas poliéster, endurecedores y pigmentos, exento de plomo y con alta resistencia a la meteorización.

MATERIAL DESCRIPTION:

Panels: 15 mm HPL board.

Posts: Galvanized and lacquered steel S-235.

Plastic Parts: Polyethylene, polyamide and nylon.

Metallic Parts: Galvanized and lacquered steel S-235, aluminium and AISI-304 or AISI-316.

Fixings: Steel conforming to 8.8 DIN267, AISI-304 or AISI-316.

Paint: 1 coat of dust lacquer formed by the mixture of polyester resin, hardeners and colour pigments. Free of lead and high resistance to weather deterioration.

DESCRIPTION DES MATÉRIELS:

Panneaux: Planches HPL de 15 mm.

Poteaux: Galvanisé et laqué acier S-235.

Pièces plastiques: Polyéthylène, polyamide et nylon.

Pièces métalliques: Galvanisé et laqué acier S-235, aluminium et AISI-304 ou AISI-316.

Visserie: Acier qualité 8.8 DIN267, AISI-304.

Peinture: 1 couche de laqué en poudre constituant par mélange de résines polyester, durcisseuses et pigments, libre de plomb et avec un haute résistance aux changements de l'environnement.

GALOPÍN PLAYGROUNDS, S.L. se reserva el derecho de modificar sin previo aviso la información contenida en este documento.

GALOPÍN PLAYGROUNDS, S.L. reserves the right to change the information contained in this document without prior notice.

GALOPÍN PLAYGROUNDS, S.L. se réserve le droit de modifier ses produits sans préavis les informations contenues dans le présent document.

PASITOS ARCO

Arch with Small Steps

Arc avec Petits Pas

REF. CERTIFICADO
Certificate Ref.
Ref. Certificat

4 / 4

ARC06

00034775-1.0

PLAN DE MANTENIMIENTO:

Semanalmente comprobar de forma visual el estado general del juego, asegurando que no haya roturas o desperfectos peligrosos para los usuarios.

Cada mes comprobar que las articulaciones tengan un movimiento uniforme. Engrasar si conviene.

Asegurar que la estabilidad estructural del juego sea la misma del primer día.

Verificar el estado de toda la tornillería y sus protecciones.

Anualmente verificar la ausencia de corrosión en las partes metálicas.

Comprobar todas las cimentaciones.

MAINTENANCE:

Every week carry out a visual check on the general state of the element to make sure there are no breakages or damages to endanger users.

Every month check that the joints move smoothly. Grease them if necessary.

Ensure that the element is as structurally stable as when it was new.

Check the state of all the screws, bolts and their protection.

Every year check there is no corrosion on the metal legs.

Check all ground fixings.

PLAN DE MAINTENANCE:

Chaque semaine vérifier visuellement l'état général du jeu, en s'assurant qu'il n'y ait rien de cassé ou de détérioré pouvant présenter un danger pour les usagers.

Chaque mois vérifier que les articulations aient un mouvement uniforme. Graisser si nécessaire.

S'assurer que la stabilité structurelle du jeu soit identique à celle du premier jour.

Vérifier l'état de toute la visserie et de sa protection.

Chaque année vérifier l'absence de corrosion sur les parties métalliques.

Vérifier toutes les fondations.

GALOPÍN PLAYGROUNDS, S.L. se reserva el derecho de modificar sin previo aviso la información contenida en este documento.

GALOPÍN PLAYGROUNDS, S.L. reserves the right to change the information contained in this document without prior notice.

GALOPÍN PLAYGROUNDS, S.L. se réserve le droit de modifier ses produits sans préavis les informations contenues dans le présent document.